

はじめに

参考取付時間 0.5h

- この度は弊社製品をお買い上げ頂き誠にありがとうございます。弊社の「取扱い説明書」には、お客様ご本人や他の人々への危害や財産の損害を未然に防ぎ、本製品を安全にご利用頂く為に、守って頂きたい事項を示しています。その表示と図記号の意味は次のようになっております。内容をご理解いただき、本文をお読み下さい。
- この取扱い説明書はいつでも取り出してご確認できるよう、大切に保管して下さい。
- 本製品をお客様ご本人から第三者へ譲渡する場合は、本書も一緒にお渡しください。
- お客様ご本人または第三者が、本製品及び付属品の誤った使用や、その使用中に生じた事故、その他の不具合によって受けられた損害について、弊社は一切の責任を負いませんので予めご了承ください。
- 本製品及び付属品は、改造自動車に適合するものではありません。改造自動車に装着する場合は法令で定められた改造申請などの届け出をして検査合格後にご使用ください。ただし、その自動車が損傷、損害がありましても、弊社は一切の責任を負いませんので、予めご了承ください。
- 本製品及び、付属品に改造を加え、指定車両以外の自動車に取り付けて発生する不具合、自動車の損傷、損害につきまして弊社は一切の責任を負いませんので、予めご了承ください。
- 本製品及び付属品は、改良のため予告無く変更する場合があります。
- 商品梱包を開封したと同時に上記に関してご同意されたものとみなしますので、開封前に必ずご確認ください。

シンボルマークの意味 本書では正しい取り扱いに関する重要な事項を下記のシンボルマークで表示しております。



警告

この表示の意味を守らないと死亡、又は重傷に至る可能性が想定される場合を示しています。



注意

この表示の意味を守らないと傷害、又は物的損害の発生が想定される場合を示しています。



警告

- 本製品の取り付けには、重要な部品及び関連商品の脱着が伴います。必ず専門知識のある販売店もしくは整備工場で行って下さい。
- 本製品を取り付ける際は、平坦で十分なスペースのある場所で、車両のエンジンを停止し必ず冷めてから車両を安定させて行って下さい。
- 取り付けにあたり、取り付け車両メーカー発行のサービスマニュアルを用意し、車両部品の脱着方法及び注意事項を良く理解して作業を行って下さい。



注意

- 本製品に落下等の衝撃を与えないで下さい。商品に傷、へこみ等付きますと商品の取り付けが出来ないもしくは、商品の性能が発揮出来なくなる場合があります。
- 車両のエンジン、ラジエター等が熱い時は、完全に冷めてから作業を行って下さい。熱いま作業を行いますと火傷の原因となります。

重要

【審査事務規程の第69次改正「直前直左確認鏡の取付方法の明確化」における弊社製品の保安基準への適合】

弊社製品「ディーキャトロ スタイリッシュミラー」の取付方法は、ボンネットヒンジボルトへの本体ステーの共締め、および中間ステーの固定について、工具を用いた確実な固定方法であるとともに、塗装面への接着を考慮した専用粘着テープ（住友スリーエム(株) 3M Y-4608）による本体ベース部の車体への接着方法により、規定に合致した取付方法となっています。

ただし、上記取付方法の一部を省略したり、車体との接着面にシート等が貼り付けられている場合は、不適切な取り付けとみなされ、また規定の取付要件を満たさないため、保安基準に不適合となります。

KIT内容

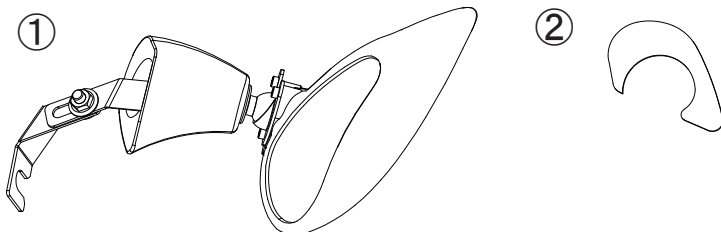

No	品名	個数
①	スタイリッシュアンダーミラー	1
②	両面テープ	1

【別売り補修パーツ】 リペア粘着テープ 品番 : DSUM200-Y4608 500円 (税別)

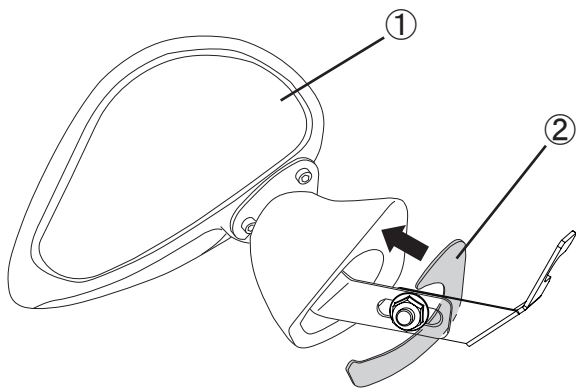

1. スタイリッシュアンダーミラーのベース部に付属の両面テープ②を貼り付けます。

※両面テープ貼り付け面は脱脂して下さい。

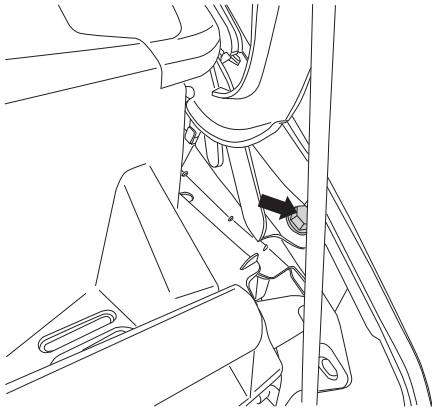

2. ボンネットを開け、フロントコーナーパネル左側のボンネットヒンジボルトをステーが差込める程度（車体とボルトの座面で約2mm）緩めます。

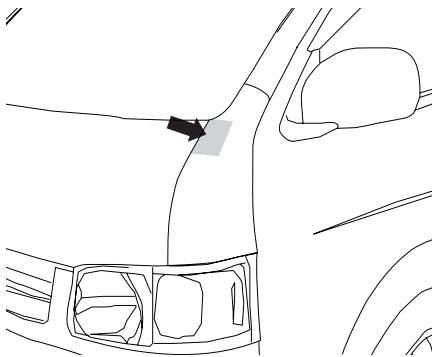

3. スタイリッシュアンダーミラー取り付け部分を脱脂して下さい。

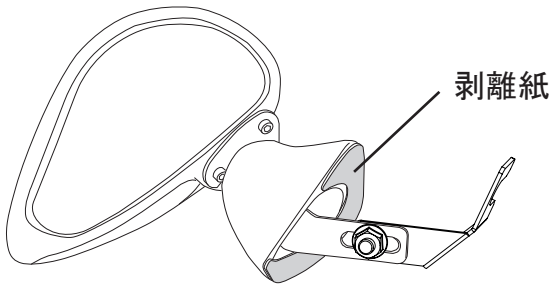

4. 両面テープの剥離紙を剥がします。

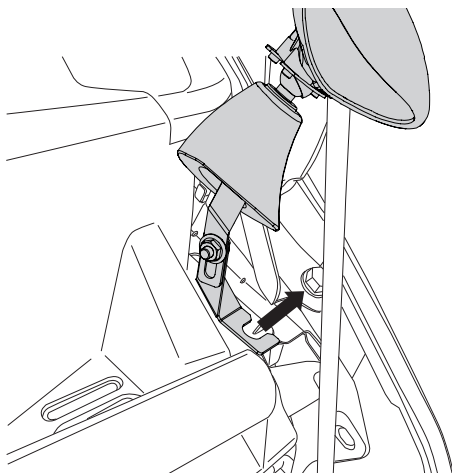

5. 「2.」で緩めたボルトと車体の間にスタイリッシュアンダーミラーのステーを差込みます。

※この時、スタイリッシュアンダーミラーのナットは緩めた状態で両面テープが車体に張り付かないように注意して作業して下さい。

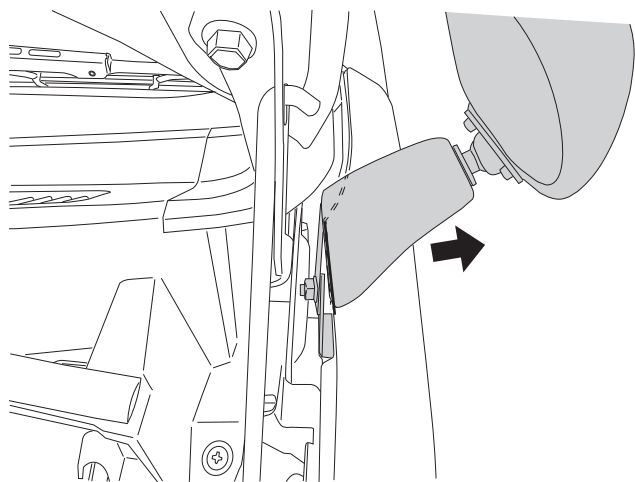

6. スタイリッシュアンダーミラーがコーナーパネルのラインに出来るだけ近づくように調整して、テープを車体に密着させます。

※外気温が15℃以下の場合、両面テープの接着力が低下しているので、テープ面をドライヤー等で温めて(約40℃)下さい。

※両面テープは十分に圧着して下さい。圧着が不十分な場合は、浮き剥がれの原因となる場合があります。

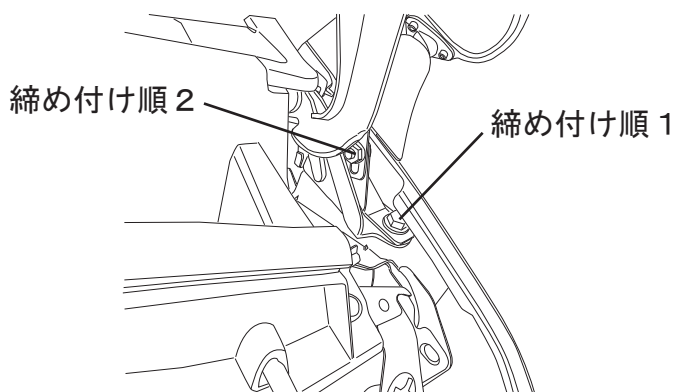

7. ボルト → ナットの順に本締めします。

締め付けトルク

純正ボルト・・・25 N・m(2.5 kg f・m)

ミラー付属ナット・・・12 N・m(1.2 kg f・m)

8. ボンネットを閉め、干渉していない事を確認して下さい。

【取付後の注意事項】

両面テープ接着後24時間以内は洗車しないで下さい。また破損の原因となりますので洗車機は使用しないで下さい。

【ミラー角度調整】

図のように、車両直前や左方において、障害物の一部を確認できるように、ミラー本体の角度を調整して下さい。

【視界の範囲】

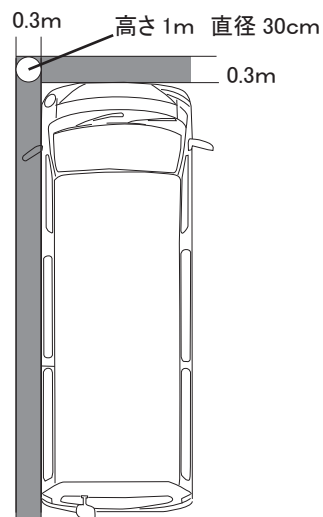

【参考資料】

直前直左鏡 サイドアンダーミラー 保安基準44条

・運転者が運手席において、高さ1m直径30cmの円柱であって次に掲げる障害物の一部を確認できる鏡その他の装置を備えなければならない。ただし運転者が運転車席において当該障害物の一部を直接または、後写鏡により確認できる構造の自動車にあつては、この限りではない。

(Aピラー、窓ふき装置等により確認が妨げられる部分は除く)

・鏡その他の装置は、歩行者等に障害を与えるおそれの少ないものとして歩行者等の保護に係わる性能等に関し、基準に適合するものでなければならない。

この度は当社製品をお買い上げ頂き誠にありがとうございます。製品には万全を期していますが、万一不良などございましたらお手数をお掛け致しますが、弊社までご連絡頂きますよう宜しくお願い申し上げます。また製品に関するご不明な点や御質問等がございましたらお気軽に当社までお問い合わせ下さい。