

警告! 取り付けは、整備資格を持った専門の方をお願いして下さい。また取り付け上の理由、要因による事故トラブルに関しては、弊社は一切の責任を負いません。

- 1 指定車種以外への取付けは行わない事。(不具合が生じ本体や製品の性能を損ねます)
- 2 製品の分解、加工、改造をしない事。(製品の性能が損なわれ、事故等の原因になります)
- 3 エンジンが冷めてから作業する事。(エンジンが熱い状態で作業すると火傷の原因になります)
- 4 法定速度を守り安全運転に心がけて下さい。(怪我や死亡事故に繋がります)

キット内容

※取り付け前に内容物をご確認下さい。

A

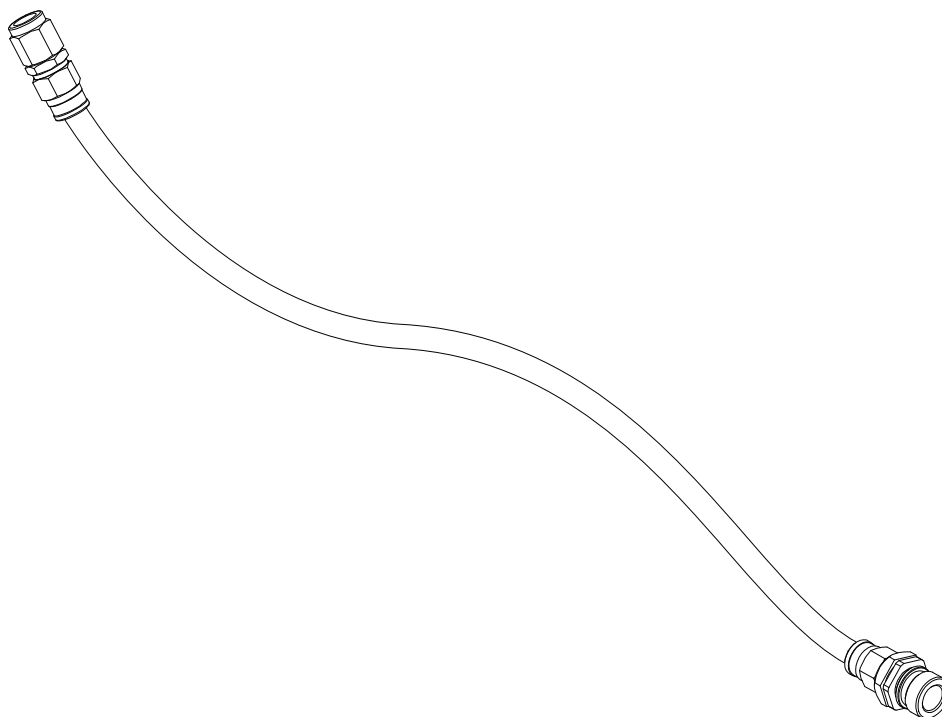

B



C



D

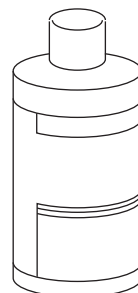

No	品名	個数
A	クラッチホース	1
B	アダプター	1
C	Oリング	1
D	ブレーキフルード	1

取り付け手順

ノーマルホースを取り外します。

クラッチホースを取り付けます。

② ノーマルクラッチホースからクランプラバーを取り外し、車体側フレアパイプに差し込みます。
ホース取付後、クランプラバーを挿入して、クランプステーに取り付けます。

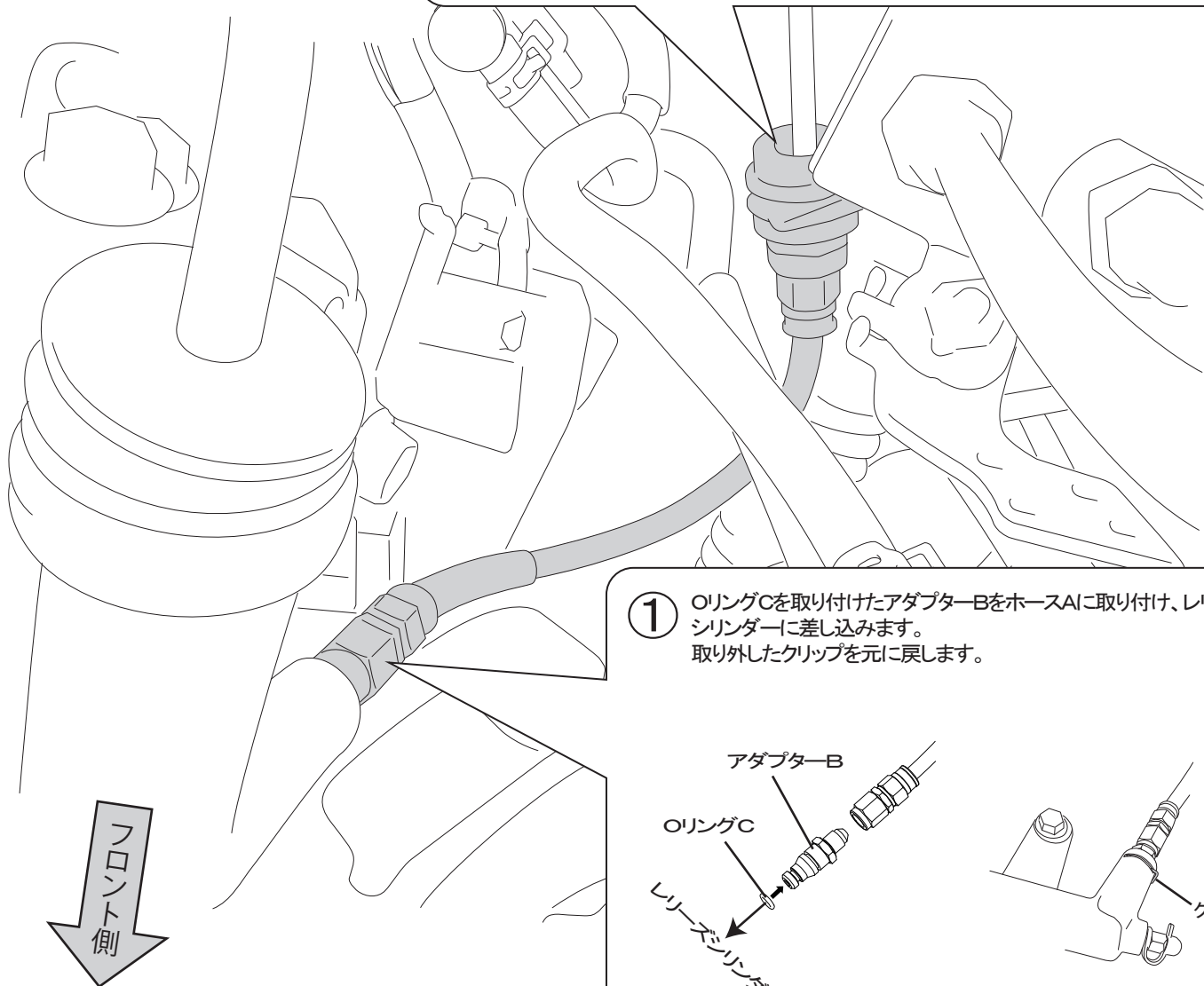
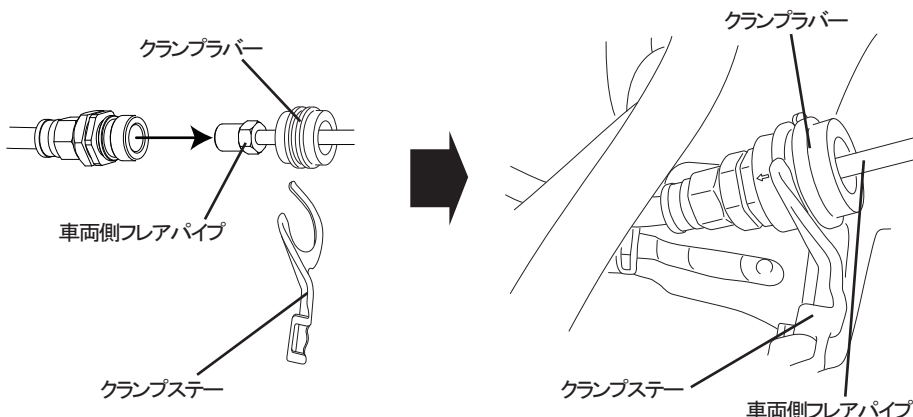

① OリングCを取り付けたアダプターBをホースAに取り付け、リリースシリンダーに差し込みます。
取り外したクリップを元に戻します。

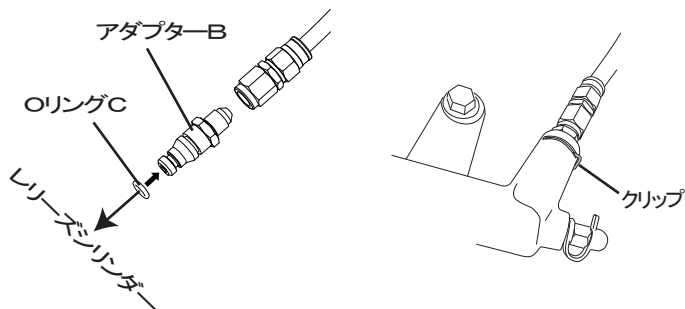

ホースを取り付け後、エア抜きを行い、各部にオイル漏れの無い事を確認して下さい。

この度は当社製品をお買い上げ頂き誠にありがとうございます。製品には万全を期していますが、万一不良などございましたらお手数をお掛け致しますが、弊社までご連絡頂きますよう宜しくお願い申し上げます。また製品に関するご不明な点や御質問等がございましたらお気軽に当社までお問い合わせ下さい。

 株式会社プロト

〒448-0001 愛知県刈谷市井ヶ谷町桜島5 TEL 0566-36-0456 FAX 0566-36-0515
<https://www.plotonline.com> e-mail info@e-plot.co.jp