

# PLOT NEWS

07  
JUL.

2020  
Vol.295

## PICK UP BRANDS



PDFデータ  
無料配布中!

[www.plotonline.com/plotnews.html](http://www.plotonline.com/plotnews.html)

## PLOT CUSTOM DIVER MT-25 20



品名	品番	価格(税抜)	備考
PLOT フェンダーレスキット	—	—	開発中
EFFE X スムースフィットレバー レッド	EAL032R	¥8,800	その他、ブルー・ブラック・ゴールドがあります。

**EFFE X**  
CONDITIONINGS

**LOW-DOWN KIT**

エフェックス ローダウンキットにKAWASAKI Ninja 1000SX 20の適合追加



メーカー	車種	年式	タイプ/車高変化	品番	価格(税抜)	JAN
KAWASAKI	Ninja 1000SX	20	ローダウンキット	PHA765D	¥7,500	4550255019969
			ショートサイドスタンド	PHS764	¥15,000	4550255019976

ローダウンキットとショートサイドスタンドがセットになったお得なCOMPキットもラインナップ!

車種	年式	タイプ/車高変化	品番	価格(税抜)	JAN	備考
Ninja 1000SX	20	ローダウンCOMPキット	PHA765D-SET	¥20,250	4550255019983	PHA765DとPHS764のセット品

\*掲載済商品です



株式会社プロト

PLOT |

検索



# HEPCO & BECKER

V-Strom1050/XT  
2020年モデル用  
アクセサリパーツ  
新発売



車種	年式	品名	品番	価格(税抜)	JAN	備考
V-Strom 1050/XT	20	ヘッドライトグリル ブラック	1 7003544-0001	¥20,000	4549950967484	ヘッドライトレンズを立芯との接触、飛石等、外部要因の損傷から保護する鉄製のライトグリルです。
		Lock-it タンクリングフィッティング	2 5063544-0009	¥7,400	4549950967439	ヘブコ&ベッカー Lock-itタイプのタンクバッグを装着する為の必須パーツです。
		タンクバッグ Royster ブラックzipタンクリング用	3 640810-0001	¥27,000	4549950312369	7~12L可変容量タイプのLock-itタンクリング専用汎用タンクバッグ、簡易防水仕様。
		トップケースキャリア アルラック ブラック	4 6553534-0101	¥18,000	4549950272045	ヘブコ&ベッカートップケースを装着するためのキャリア。ユニバーサルプレート付のトップケースは装着不可。JUNIOR / JUNIOR FLASHサイドケースとJUNIORトップケース55との同時使用不可。
		トップケースキャリア EASYラック ブラック	5 6623534-0101	¥22,000	4549950272052	ヘブコ&ベッカー トップケースを装着するためのキャリア。ガイド部分を折り畳み可能。ユニバーサルプレート付のトップケース、オービット/エクスクルージブ トップケース取付適合不可。JUNIOR / JUNIOR FLASHサイドケースとJUNIORトップケース55との同時使用不可。
		キャリアサポートバー	42103544-0001	¥7,800	4549950967385	アルラック、EASYラック、拡張キャリアエンラージメントの強度をより高める為の専用ステー。単体での使用不可。
		XCEED トップケース45 ブラック	6 610224-0011	¥60,000	4550255353902	同社製アルミケースのトップグレードモデル。汎用品。左右両開きの蓋を採用。容量45L
		拡張キャリア エンラージメント ブラック	7 8003534-0001	¥13,000	4549950272076	キャリアの面積を広げるプレート、ドラムバッグ等幅のあるバッグの積載等に最適です。
		サイドスタンド エンラージメント	8 42113530-0091	¥7,700	4548916861194	サイドスタンド接地面積の拡張をするパーツです。不平整等でスタンドが埋まり込みづらくなります。
		サイドキャリア ブラック	6533544-0001	¥34,000	4549950967576	ヘブコ&ベッカー サイドケースを装着する為のサイドキャリア。車体にボルトオンで固定するタイプです。
V-Strom 1050(XT不可)	20	エンジンガード ブラック	9 5013544-0001	¥31,000	4549950967415	XT装着不可。転倒時等のエンジンのダメージを軽減する為のステンレスパイプのエンジンガードです。
		ソフトバッグ エンジンガード用 汎用 ユニバーサル	10 640100-0001	¥19,900	4549950966746	汎用のエンジンガード/タンクガード用のソフトバッグ。左右2個セット。容量片側3L。止水ファスナー仕様。内部に防水ポケットあり。5013544-0001 V-Strom1050用 エンジンガードに取付可能。
		センタースタンド	11 5053544-0001	¥37,000	4549950967422	XT装着不可。メンテナンスに便利なヘブコ&ベッカー製センタースタンド。純正エンジニアストイブ装着車適合。
		C-Bow サイドキャリア ブラック	12 6303544-0001	¥27,000	4549950967446	XT装着不可。Cの字形のアダプターにC-Bow対応専用/汎用/小型ケースを固定可能な積載サイドキャリア。
		サイドケース ORBIT C-Bowキャリア用	13 610293-0001	¥48,000	4548916970216	C-Bow専用 汎用強化プラスチックサイドケース。左右2個セット。容量片側22L。積載制限片側3kgまで。
		サイドキャリア Lock-it ブラック	14 6503544-0001	¥43,000	4549950967453	XT装着不可。ヘブコ&ベッカー サイドケースを装着する為に必要なサイドキャリア。Lock-itタイプはホルダー自体も車体から手軽に着脱可能な仕様です。
		XCEED サイドケース 38L 右 ブラック	15 610223-0011	¥60,000	4550255353889	同社製アルミケースのトップグレードモデル。汎用品。左右両開きの蓋を採用。左右別売り。右側。
		XCEED サイドケース 38L 左 ブラック	610222-0011	¥60,000	4550255353865	同社製アルミケースのトップグレードモデル。汎用品。左右両開きの蓋を採用。左右別売り。左側。
		アルミスキッドプレート シルバー	16 8103544-0012	¥34,000	4549950967507	XT装着不可。同車種用のヘブコ&ベッカー製エンジンガードと同時に取付可能。小石や泥からエンジン下部を保護する効果のあるアルミプレート。
		V-Strom 1050XT	20	ハンドガード ブラック	17 42123544-0001	¥22,500
アルミスキッドプレート(オリジナル) シルバー	8113544-0012			¥23,000	4549950967552	XT専用。スズキ純正エンジンガードと同時装着専用モデル。単体取付不可。

ヘブコ&ベッカー製ガードパーツは転倒時等のアクシデントの車体の損傷を軽減することを目的としておりますが、車体の損傷全てを防ぐことを保証するものでもございません。また転倒に起因する製品の破損、及び製品の破損に起因する車両の破損に関しては、補償致しかねます事をご了承下さい。



## ヘルメットバッグ PIX/LADY/CAMO

ヘルメット専用のバッグで持ち運びを便利に!



品名	品番	カラー	価格(税抜)	JAN
ヘルメットバッグ PIX	XSD148	ブラック	¥3,000	4549950044499
ヘルメットバッグ LADY	XSD156	ブラック/ピンク		4549950044505
ヘルメットバッグ CAMO	XSD255	グレー/カモ		4550255240059

イベント会場でのヘルメットの持ち運びに、梅雨時などバイクに乗らない時期のヘルメットの保管に…。シンプルで使い勝手の良い専用バッグ、ラインナップは3色。

※ヘルメットの大きさ、形状によっては収納できない場合がございます。※防水性能はございません。※レインカバーは付属しません。※画像はイメージです。実際の色とは異なる場合がございます。



# ドラレコカメラステー フォークランプタイプ φ49-φ54

6/27 発売予定

φ49-φ54までのフロントフォークに  
スッキリしっかり**確実固定!**

- 外径φ49～φ54までのフロントフォークに対応します。
- 保護シート付属でフォークの傷つきを防止します。
- ミツバサンコーワ EDR-11/21/21G・キジマ 1080J・アストロ スコーピオ/トラスにジャストフィット設計。
- 汎用L字ステーの内幅は最小4mmから最大20mmまで対応し、様々なカメラに対応します。
- カメラベース固定用のM3ボルト・ナットを付属。確実に固定できます。



ミツバサンコーワ  
EDR-21G取付例



キジマ 1080J取付例



アストロ トラス取付例

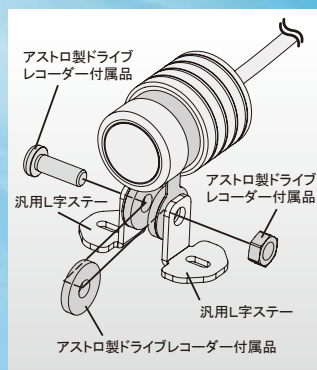

アストロ装着方法

品名	取付確認済みモデル	品番	価格(税抜)	JAN
ドラレコカメラステー フォークランプタイプ φ49-φ54	ミツバサンコーワ EDR-11/21/21G	DRS002	¥1,800	4550255378318
	キジマ 1080J			
	アストロ トラス/スコーピオ			

・オートバイ用2カメラタイプドライブレコーダーのフロントカメラ用に設計しています。  
・本体一体型ドライブレコーダー、アクションカメラの設置など本来の使用目的以外にはご使用いただけません。

## PRO SWAGE-LINE

6/29 発売予定

車種専用ブレーキホース  
「スウェッジラインプロ」に  
Harley-Davidson  
FXLRS ローライダーS 20  
ブレーキホースKITをラインナップ!





## CROSS-SHORT TWIN の特徴

2019年東京モーターショーに展出されたコンセプトモデルマフラーが満を持して登場。フロントパイプは標準の35φから42.7φに大幅にサイズUP。サイレンサーは新開発の右二本出しを採用。アグレッシブで迫力あるスタイルを実現。出力特性は低中速域を大幅にアップし、高回転まで軽やかに吹ける特性となっている。さらに音質にも拘り、低回転では低音を高回転ではレーシーな音質を楽しめるようになっている。

## MORIWAKI NEW SERIES CROSS-SHORT TWIN

CROSS-SHORT TWINはモリワキのモノづくりへのこだわりを結集し、開発されたNEWタイプマフラーであり、今までにない強烈な存在感を放つ。車検対応となっている。

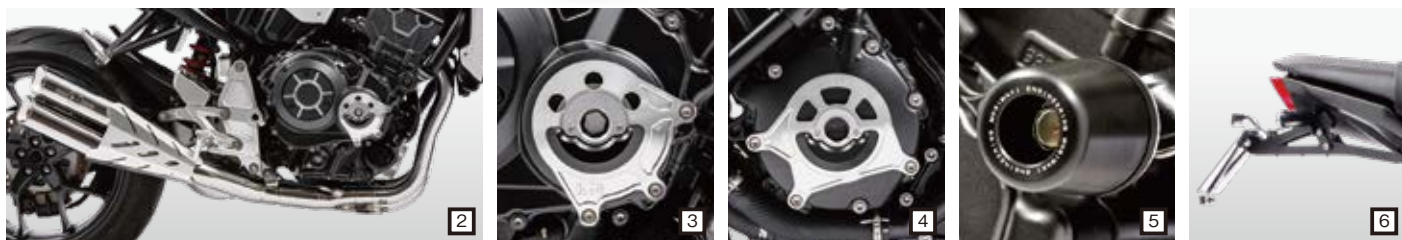

メーカー	車種(型式)	年式	品名	品番	価格(税抜)	備考
HONDA	CB1000R (2BL-SC80)	18-20	CROSS-SHORT TWIN BLACK	① P100-5482	¥208,000	フルエキゾーストマフラー(材質:ステンレス) 政府認証品・JMCA認定マフラー(車検対応)
			CROSS-SHORT TWIN SUS	② P100-5483	¥208,000	平成28年度排出ガス規制適合 オイル交換可・オイルフィルター交換可。
			クランクケースガード 右	③ P100-5480	¥29,000	アルミ製本体に樹脂スライダーを組合せたハイブリッドタイプ。
			クランクケースガード 左	④ P100-5481	¥32,000	万一の転倒時、ファーストタッチする樹脂スライダーは交換可。
			スキッドパッド ストリート BLACK	⑤ P098-6175	¥12,000	万一の転倒時、車体より先にパッドが接地。エンジン本体へのダメージを低減します。
			フェンダーレスKIT	⑥ P100-3065	¥33,000	スポーティーで迫力あるリアビューを演出。本体はアルミ製でLEDナンバー灯付属(ハーネス付)。ウインカー純正を使用。

# アドパワー AdPower™

エアクリナーの中に

# ピタッと貼るだけ

きれいな酸素で エンジン若返り!

## 特許取得

3層構造のラミネートから発生するイオン物質が  
エンジン内の静電気抑制、きれいな酸素提供!

パワー・レスポンスUP

エンジン性能改善

燃費にも好影響

排ガス削減

世界30か国以上に輸出・35万ユニットの実績!

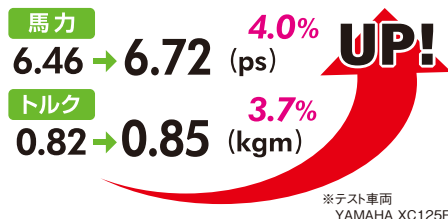

特殊顔料を使用した第1層、特殊合金による第2層、薄くて高性能なガラスファイバーの第3層の積層体を構成。エンジン内に提供される空気の静電気を抑制、酸素をきれいな状態にし、エンジン内の燃焼を改善させます。

品名	適合	サイズ	品番	価格(税抜)
AdPower Moto	二輪用(-150cc)	16mm×32mm	P100-0056	¥908
AdPower Moto Plus	二輪用(151-2000cc)	21mm×60mm	P100-0057	¥1,345
AdPower	四輪用	27mm×75mm	P100-0058	¥1,980
AdPower Diesel	四輪用(ディーゼル車)	27mm×75mm	P100-0059	¥1,980

※貼付け枚数の目安はアドパワーHP (<http://www.adpower.jp/>) を参考にしてください。

# NEO PLOT フットレストバーNEO&ペダルシリーズ

## 遂にペダルレイアウトが コンプリート!!

### トヨタ カローラ/カローラスポーツ/ カローラツーリング (NRE210) MT車用 ブレーキペダルNEO (クラッチ兼用) 発売!

#### ■ NEO PLOT ブレーキペダルNEO

人間の足裏のメカニズムとペダル接触面移動を考慮し、研究を重ねて得られた独特なペダル面形状は、コントロールがしやすく人間の感覚に合う絶妙なペダルフィーリングを実現します。また、左右方向にスリットを入れることで前後方向には滑ることがない面形状としながらも、アクセルペダルへの移動はスムーズに行える特徴を持ち合わせています。

※素材：アルミ / 製法：削り出し

#### ■ ペダルレイアウトのコンプリートが可能

今回のブレーキペダルNEO(クラッチペダル兼用)発売により、アクセルペダルNEO(品番NP71121)とフットレストバーNEO(品番NP54220)とあわせてペダルレイアウトのコンプリートが可能になります。



メーカー	車種	形式	ミッション	フットレストバーNEO			ブレーキペダルNEO			アクセルペダルNEO						
				パ－幅	品番	価格(税抜)	JAN	品番	価格(税抜)	JAN	品番	価格(税抜)	JAN			
TOYOTA	カローラ			80mm	NP54220	¥11,000	4550255367428	NP74320	¥8,000	4550255379261	NP71520	¥15,000	4550255379278	NP71121	¥18,000	4549950881261
	カローラスポーツ	NRE210	MT													
	カローラツーリング															

※ブレーキペダルNEO(品番NP74320、NP71520)は、純正ペダルプレートに2か所の穴あけ加工が必要です。 ※ブレーキペダルNEOは、C-HR等のMT車にも適合します。詳細はホームページでご確認ください。



## エアフィルターの ラインナップを追加



HA-6519

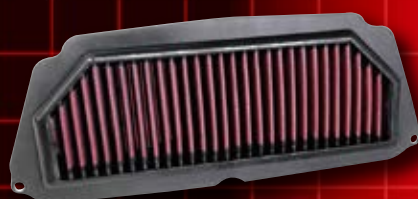

HA-1018



KA-6415

#### リプレースメント エアフィルター

メーカー	車種	年式	品番	価格(税抜)	JAN
HONDA	CB650R	19	HA-6519	¥9,400	4550255386306
	CBR650R	19	HA-6519	¥9,400	4550255386306
	CB1000R	18-19	HA-1018	¥9,400	4550255386290
KAWASAKI	Ninja650	17-20	KA-6415	¥9,900	4550255382674
	Vulcan S	15-20	KA-6415	¥9,900	4550255382674
	Z650	17-20	KA-6415	¥9,900	4550255382674
フィルターケア	レッドオイル		99-5050	¥2,500	4520616224967
サービスKIT	ブラックオイル		99-5050BK	¥2,500	4549950964506



1960年代初頭、ケンジョンソンとノームマクドナルド(つまりK&N)、2人のオートバイレーサーがエアフィルターの革新的なアイデアを開発しました。50年を経た今でもK&Nはフィルター業界をリードするトップブランドですが、その始まりは紛れもなくモータースポーツへの情熱に起因します。

# アウトドア・レジャーを楽しむもう一つ!

## MENABO

your freetime on the move

MENABO(メナボ)は、ヨーロッパで最も有名なアウトドア・レジャー系カー用品ブランドのひとつです。1972年の設立以来、自動車用部品用品の製造に携わり、現在は、使い手のシーンを創造し様々なクルマに適合する「ルーフキャリア、バイクラック、ルーフボックス&バスケット、スキーキャリア」などを展開しています。



▶ 取り扱い開始! 詳細は、ホームページをご覧ください。

## rightline GEAR

Rightline Gear(ライトラインギア)は、アメリカのアウトドアで有名なノースカロライナ州アッシュビルに本社をおくアウトドア・レジャー系カー用品メーカーです。システムキャリアを使用せずにルーフに設置できるカートップキャリアや、部屋で荷物を積めたダブルバッグを、そのままルーフに設置できてしまう機能的なアイテムなどを展開しており、私たちを手軽にアウトドアライフに導いてくれます。



▶ 取り扱い開始! 詳細は、ホームページをご覧ください。

## ROTOPAX

ROTOPAX(ロトボックス)は、アメリカで人気を博しているクルマやバイク、ATVなどに搭載可能な携帯コンテナメーカーです。飲料水や応急用品、工具類などが携行できるコンテナを、専用マウントで車両に設置する新しいスタイルがアウトドア・レジャーシーンをイノベートします。



▶ 取り扱い開始! 詳細は、ホームページをご覧ください。

## NEO PLOT ROTOPAX(ロトボックス) 取付け用のブラケットを発売!

NEO PLOT(ネオプロト)は、アウトドア・レジャー系輸入ブランドの商品を日本車に取り付けるためのパーツ開発にも取り組んでいます。その第一弾として、ROTOPAX(ロトボックス)コンテナシリーズを、クロカン四駆の背面ホイールに固定するための取付ベースおよびスライドアタッチメントをリリース。取付ベースは、PCD139.7×5H仕様とPCD139.7×6H/PCD150×5Hマルチ仕様の2種類をご用意。これに組み合わせるスライドアタッチメントは、80mm仕様と130mm仕様をご用意しました。

### NEO PLOT RV ROTOPAX用

品名	ホイールPCD	品番	価格(税抜)	JAN
取付ベース T1	139.7×5H	NPRX-B1	¥6,500	4550255377786
取付ベース T2	139.7×6H/150×5H	NPRX-B2	¥6,000	4550255377793
品名	サイズ	品番	価格(税抜)	JAN
スライドアタッチメント T1	80mm	NPRX-A1	¥6,000	4550255377762
スライドアタッチメント T2	130mm	NPRX-A2	¥6,500	4550255377779



ジムニー(JB64W)背面・純正ホイールへの装着イメージ

ランドクルーザー(GRJ76K)背面ホイールへの装着イメージ

▶ 詳細は、ホームページをご覧ください。

業者様向け 販売支援システム  
24時間365日利用可能な

## PLOT WEB発注システム

商品・販促等の最新情報を提供、発注や納期を一元管理

ご利用には  
登録が  
必要です

株式会社プロト PLOTI 検索  
<https://www.plotonline.com>

YouTube  
YouTube公式チャンネル  
[PLOT CHANNEL]

### SOCIAL MEDIA

二輪事業 四輪事業 電動モビリティ事業  
f f f

お問合せ・通販・販促ダイヤル **0566 (36) 0456** 〒448-0001 愛知県刈谷市井ヶ谷町桜島5 FAX (0566) 36-0515 E-mail info@e-plot.co.jp  
■営業時間: 月曜~土曜/AM9:00~PM6:00 ■休業日: 日曜・祝日・お盆・年末年始

